



ポストコロナの食品衛生管理業務効率化サービス 「プロサポ HACCP クラウド」の提供を開始 ～煩雑な食品衛生管理の効率化を通して、飲食店の競争力強化をサポート～

マーケティング支援事業や教育事業を展開する株式会社グローバルキャスト(所在地 愛知県名古屋市中村区、代表取締役 川口 英幸)は、2021年4月7日(水)より、食品衛生管理業務効率化サービス「プロサポ HACCP クラウド」の提供を開始いたします。

当社は、以前より「プロサポ」という店舗様の課題解決サービスを提供しており、今後もコロナ禍で苦境に立たされている飲食業界の課題解決のため、最適なサービスをご提案し、店舗様を支援して参ります。

プロサポ HACCPクラウド

取り組み経緯

2021年6月より HACCP に沿った衛生管理の実施が義務化となり、管理書類の作成や運営に人手や時間がとられ、以前より人手不足が続いている飲食業界では難しい店舗運営を強いられています。また、新型コロナウイルス感染拡大防止のため、より一層厳密な衛生管理が求められ、更なる業務過多が見込まれます。

ポストコロナの飲食業において、効率的な食品衛生管理は重要な経営課題のひとつであり、当社は飲食店の DX 促進を通し、食品衛生管理業務の効率化による営業継続と競争力アップを支援して参ります。

「プロサポ HACCP クラウド」でできること

1. 煩雑な HACCP 関連の計画・記録作成の省力化
スタッフの衛生チェックリストやトイレ清掃チェックリストなどをタブレットで簡単に記録することが可能
2. ペーパーレスによるコスト削減
タブレットで記録するため、書類作成が不要
3. 新型コロナウイルス対策業務の標準化・省力化
感染拡大防止対策に関するチェックリストも簡単に作成することが可能
4. HACCP に関する知識の補完
衛生管理の専門家として地域の食の安全・安心の実現を目指す公益法人北九州生活科学センター監修の下、HACCP に関する専門知識を補うことが可能

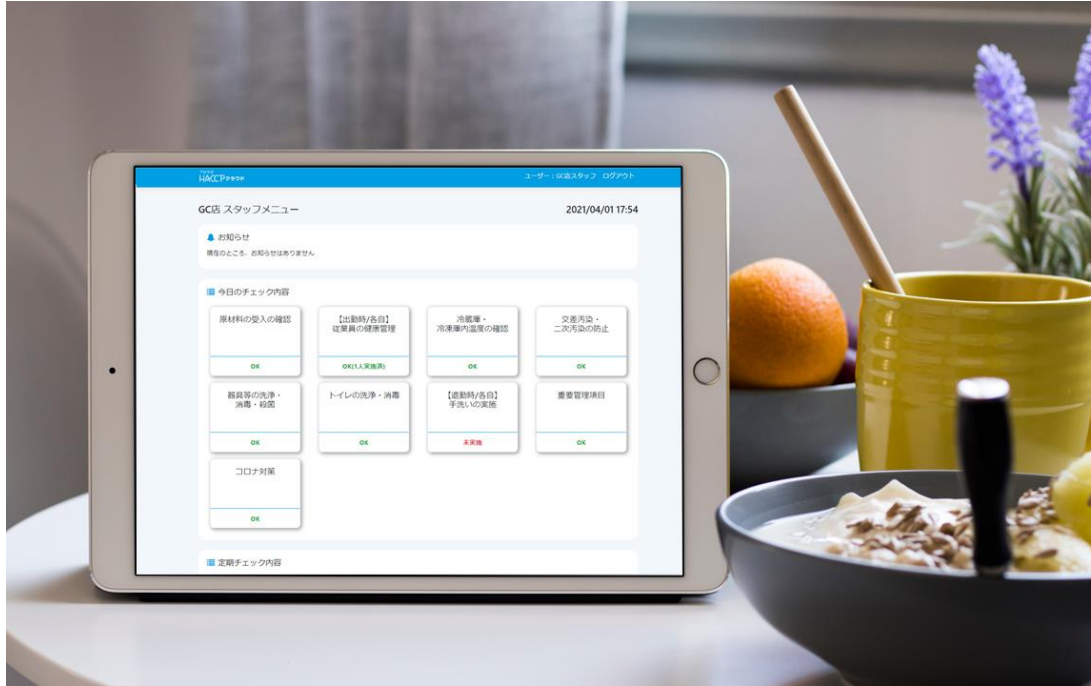

サービス概要

【システム提供会社】

株式会社ハピクロ (所在地 福岡県北九州市八幡西区、代表取締役 吉田 英啓)

【主な特徴】

- ・店舗内に設置した温度センサーにより、室内や冷蔵／冷凍庫内の温度を自動記録
- ・各種衛生チェックリストをタブレットで記録し一括管理
- ・新型コロナウイルス対策に関するチェックリストの作成

【システム構成イメージ】

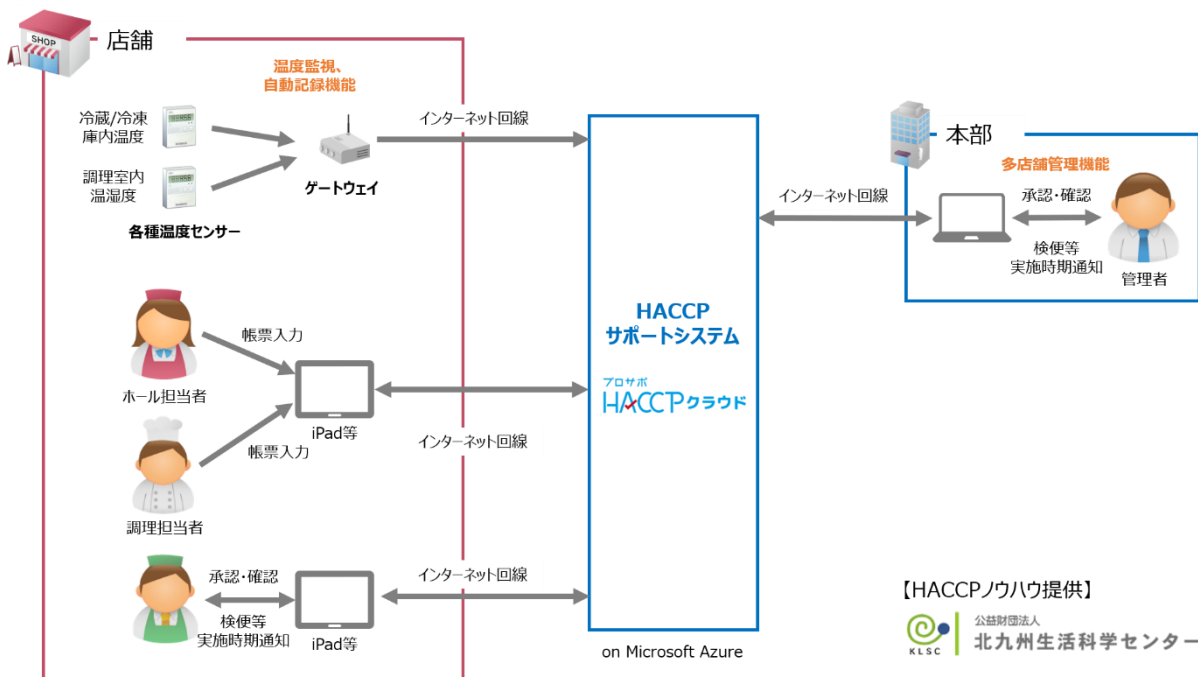



GlobalCast

導入事例

タレントのはるな愛さんが経営する「鉄板焼き 大三」様(東京都世田谷区三軒茶屋)に先行導入いたしました。



■導入前のお悩み

新型コロナウイルスの影響で売上がピーク時の10分の1になる月もあるほど落ち込み、従業員の人数やシフトを減らし少人数で営業継続中です。営業を続けるにあたっては、食品衛生管理水準の維持・向上は飲食店の生命線ですが、HACCP対応も新型コロナウイルス対策もチェック項目をそれぞれ紙で管理しており、業務効率が悪く従業員の負担が大きいので何とか効率化できないかとツールを探していました。

■導入後の効果

これまで紙で管理してきた食品衛生チェックリストをタブレット内で一元管理できるようになり、散在していたチェックリストをファイリングしたり、最新のチェックリストをまた現場に貼りに行ったりする手間が省けました。感覚的にですが業務効率は30%ほどアップしました。

HACCPとは

Hazard Analysis Critical Control Point(危険要因分析重要管理点)の略。

食品等事業者自らが食中毒菌汚染や異物混入等の危害要因(ハザード)を把握した上で、原材料の入荷から製品の出荷に至る全工程の中で、それらの危害要因を除去又は低減させるために特に重要な工程を管理し、製品の安全性を確保しようとする衛生管理の手法。

(参考)厚生労働省 HP

https://www.mhlw.go.jp/stf/seisakunitsuite/bunya/kenkou_iryuu/shokuhin/haccp/index.html

グローバルキャストについて

株式会社グローバルキャストはクライアントとマーケットをつなぎ成果最大化を実現する「マーケティング支援事業」を展開。「実行レベルで培ったノウハウ」、「対面・電話・ウェブ・メディアなどの多彩なチャネル」、「日本全国の流通網」などの資源を保有し、多言語にも対応。さらに企業活動の効率化を実現するマーケティングツールも提供しクライアントの業績向上を網羅的に支える”ビジネスコンシェルジュ”として活動しています。マーケットサイドには人々の生活に新たな価値をもたらす最適なサービスをお届けし、また次世代教育・生涯学習をサポートする教育事業を同時に提供する”ライフコンシェルジュ”として、安心・信頼の中でクライアントの商品・サービスが流通するよう努めています。

事業紹介・実績

企業の業務効率化やコスト削減など様々なオフィス・エンタープライズ向けに先端のサポートサービスを提供して参ります。

2019年2月 店舗向け課題解決型サービスの総合ブランド「プロサポ」開始



GlobalCast

2019年4月 クラウド型 CTI システム「G-CUBE」、法人向けクラウド PBX サービス「G-BX」提供開始

2020年5月 119番緊急通報時3者間多言語通訳サービス、全国44消防指令台で導入

2020年5月 入電経路の完全切替をクラウドで実現するテレコールサービス「リモプロ」提供開始

プロサポ公式サイト: <https://prosapo.info/>

会社概要

会社名 : 株式会社 グローバルキャスト

代表者 : 代表取締役 川口英幸

設立 : 2008年2月20日

資本金 : 190,231,000円

事業内容 : マーケティング支援事業

└ダイレクトマーケティング

└コンタクトセンターソリューション

└多言語コミュニケーション

└デジタルマーケティング

└メディアマーケティング

ビジネスサポート事業

ライフコンシェルジュ事業

教育事業

新電力事業およびその附帯事業

所在地 : 愛知県名古屋市中村区平池町 4-60-12 グローバルゲート 14F

URL : <https://global-cast.co.jp/>

【読者・一般のお客様からのお問い合わせ】

株式会社グローバルキャスト 法人営業部 担当/松岡
MAIL: dx.support@global-cast.jp TEL: 052-265-9295
受付時間/平日 9:00~18:00

【本リリースに関する報道関係者のお問い合わせ】

グローバルキャスト PR 事務局 担当/淡野・谷口
MAIL: gc.irpr@global-cast.jp
TEL:052-265-9288/FAX:052-433-7178